

**KAWAI  
DIGITAL PIANO**

**CN270**

**Manuale Utente**

Grazie per avere scelto il Pianoforte Digitale KAWAI CN270.

Il Vostro nuovo KAWAI CN270, è uno strumento di alta qualità, concepito per mettere a disposizione del musicista le tecnologie digitali più avanzate.

Questo manuale espone in dettaglio le molteplici risorse del Vostro KAWAI CN270. Siete pregati di leggerlo attentamente e conservarlo per future consultazioni.

## INDICE

	PAGINA
NOTE IMPORTANTI	3
MONTAGGIO	6
PANORAMICA DELLA TASTIERA E NOME DELLE PARTI	8
PER INIZIARE	
1. OPERAZIONI ESSENZIALI	10
2. TRANSPOSE	11
3. RISPOSTA AL TOCCO	11
4. BRANO DIMOSTRATIVO	11
FUNZIONI DI REGISTRAZIONE DIGITALE	
1. LA FUNZIONE REGISTRAZIONE/PLAYBACK FACILE	12
2. PLAYING BACK A SONG	12
3. ALTRE FUNZIONI DI REGISTRAZIONE/PLAYBACK	13
4. CANCELLARE UNA TRACCIA O UNA SONG	15
MODO PROGRAMMAZIONE	
1. SELEZIONE DELLA RISPOSTA AL TOCCO	16
2. ACCORDATURA	17
3. SELEZIONE DEL CANALE MIDI	17
4. MIDI PROGRAM NUMBER ON/OFF	18
5. LA FUNZIONE MULTITIMBRE ON/OFF	18
6. MIDI LOCAL CONTROL ON/OFF	19
7. RESET	19
MIDI	20
SPECIFICHE TECNICHE	22
MAPPA DELLE IMPLEMENTAZIONI MIDI	23

# Avvertenze Utili

## CONSERVATE QUESTE ISTRUZIONI

ISTRUZIONI PER PREVENIRE RISCHI DI INCENDIO, SCARICHE ELETTRICHE O DANNI ALLE PERSONE



### PRECAUZIONI

AL FINE DI RIDURRE IL RISCHIO DI INCENDIO E DI SCARICHE ELETTRICHE NON ESPORRE LO STRUMENTO ALLA PIOGGIA E ALL'UMIDITÀ.

**AVIS : RISQUE DE CHOC ELECTRIQUE - NE PAS OUVRIR.**

PER EVITARE SCARICHE ELETTRICHE NON TOGLIERE IL COPERCHIO O LA PARTE POSTERIORE DELLO STRUMENTO

NON MANOMETTERE O SOSTITUIRE LE PARTI INTERNE. PER FARLO RIVOLGERSI AD UN CENTRO ASSISTENZA QUALIFICATO.



Il simbolo raffigurante un lampo all'interno di un triangolo, avverte della presenza, all'interno dei componenti dello strumento, di un "voltage pericoloso" di rilevanza tale da costituire rischio di scarica elettrica.



Il simbolo raffigurante un punto esclamativo all'interno di un triangolo, informa che lo strumento è dotato di importanti istruzioni per l'operatività e la manutenzione dello stesso.

### Spiegazione dei simboli



prestare attenzione affinché mani o dita non vengano intrappolate.



indica azioni proibite quali lo smontaggio dello strumento.



indica un'operazione che necessita di particolare attenzione quale il disinserimento della spina.

**Leggere attentamente le istruzioni prima di utilizzare lo strumento.**

**AVVERTENZE - Quando usate un prodotto elettrico è sempre opportuno prendere alcune precauzioni basilari, comprese le seguenti:**



### RISCHI

indica possibilità di pericolo con conseguenze molto gravi alla persona a causa di errato utilizzo del prodotto.

**Il prodotto deve essere connesso ad un adattatore avente l'esatto voltaggio.**



- Usare l'adattatore fornito con il prodotto o raccomandato dalla Kawai.
- Quando usate l'adattatore controllate che sia del voltaggio esatto.
- Non tenere conto di quanto sopra può causare danni gravi allo strumento

**Non inserire o togliere la spina con le mani bagnate.**



Può causare una scarica elettrica.

**Usare correttamente la panchina.**

- non salire sulla panchina
- è permesso ad una sola persona per volta sedersi sulla panchina
- non sedersi mentre se ne regola l'altezza
- non sedersi mentre se ne apre il coperchio

Farlo può provocare ferite alle mani.

**Non utilizzare a lungo le cuffie con diffusione ad alto volume**

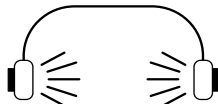

Farlo può causare problemi all'udito.

**Non appoggiarsi pesantemente allo strumento.**



Potreste sbilanciarlo e farvi male.

**Non smontare, riparare o modificare il prodotto.**



Farlo può causare danni allo strumento o generare corto circuito.

**Non staccare la spina tirando il cavo.**



● Il cavo si può danneggiare e provocare incendio, scarica elettrica o corto circuito.

**Disinserire la spina se il prodotto non viene usato per molto tempo.**



● In presenza di temporali si potrebbero verificare incendi o provocare il surriscaldamento dello strumento.

Questo prodotto pu essere dotato di una spina polarizzata (uno spinotto pi largo dell'altro). Questa una caratteristica di sicurezza. Se non riuscite ad inserire la spina nella presa, contattate un elettricista per sostituire la vostra vecchia presa. Non manomettete la spina.

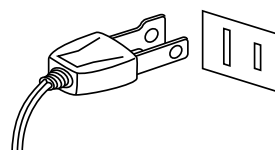

## PRECAUZIONI

indica possibilità di danneggiamento o rottura del prodotto a causa di uso errato.

**Non usare lo strumento nei seguenti luoghi**

- vicino alle finestre dove vi è luce diretta
- zone particolarmente calde (es. vicino ad un termosifone)
- zone particolarmente fredde o all'aperto
- zone particolarmente umide
- zone particolarmente polverose
- zone dove lo strumento possa subire eccessive vibrazioni

Non seguire queste indicazioni può provocare danni allo strumento.

**Chiudere lentamente il coperchio tastiera**



Potreste ferirvi le mani.

**Prima di inserire la spina assicurarsi che lo strumento ed eventuali altri dispositivi siano spenti.**



In caso contrario lo strumento può subire danni.

**Non far penetrare corpi estranei.**

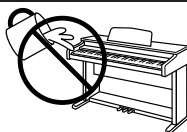

Acqua, chiodi fornice possono danneggiare lo strumento e causare corto circuito.

**Non trascinare lo strumento.**



Lo strumento è pesante e necessita di 2 o più persone per lo spostamento. Trascinarlo può causargli delle rotture.

**Non posizionate lo strumento vicino ad altri apparecchi elettrici quali Radio e TV.**



- Si potrebbero manifestare rumori fastidiosi.
- In tal caso spostare lo strumento il più lontano possibile.

**Controllare che il cavo di connessione non sia aggrovigliato.**



Si potrebbe danneggiare provocando fiamme, scarica elettrica o corto circuito.

**Non pulire con benzina o solventi.**



- Il prodotto si può scolorire o deformare.
- Pulire con panno morbido bagnato in acqua tiepida e ben strizzato

**Non salire sullo strumento o esercitare eccessiva forza.**



- Può deformarsi o cadere rompendosi e causandovi ferite.

**Questo prodotto deve essere usato solo con il supporto dato in dotazione dal produttore.**

**Qualora si verificassero delle anomalie, spegnere subito lo strumento, togliere la spina e contattare il negozio dove avete acquistato lo strumento.**

**Lo strumento deve essere riparato nel centro assistenza qualificato quando:**

- Il cavo elettrico o la spina sono stati danneggiati.
- Oggetti sono caduti sullo strumento o del liquido è entrato nello stesso.
- Il prodotto è stato esposto alla pioggia
- Il prodotto non funziona normalmente o mostra un notevole cambiamento nelle proprie funzioni.
- Il prodotto è caduto, o le parti interne sono danneggiate.

**Nota bene**

Qualora si verificassero delle anomalie, spegnere subito lo strumento, togliere la spina e contattare il negozio dove avete acquistato lo strumento.

- **Questo pianoforte digitale è per uso privato, non commerciale.**



# MONTAGGIO

Prima di iniziare la procedura di montaggio assicuratevi che la componentistica necessaria sia contenuta nella scatola di imballo.

Il Vostro KAWAI CN270, viene fornito con i componenti sotto elencati:

Pannelli Laterali (A)	2 PZ
Pannello Posteriore (B)	1 PZ
Pedaliera (C)	1 PZ
Viti (D)	2 PZ
Viti (E)	4 PZ
Viti (F)	8 PZ
Vite di Regolazione (G)	1 PZ

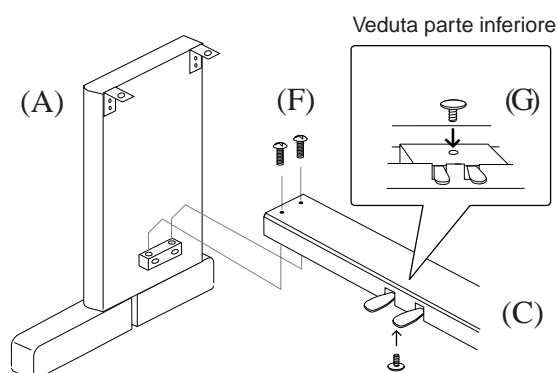
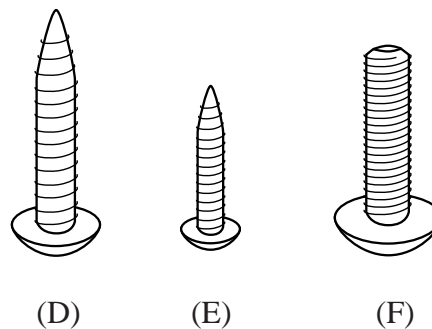

## PROCEDURA DI MONTAGGIO

1. Inserite la vite di regolazione del pedale (G) nella pedaliera C.  
Unite (A) e (C) con le 4 viti (F).

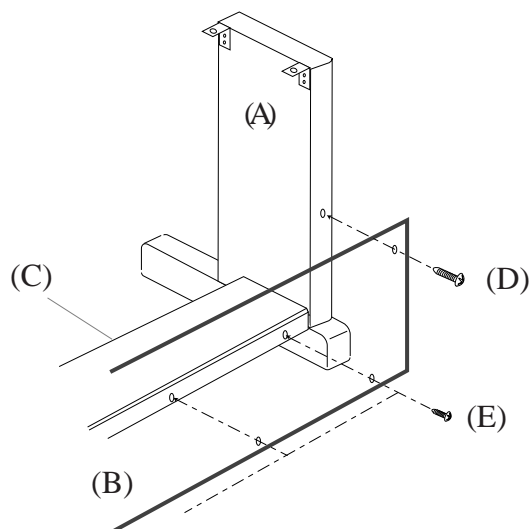

2. Unire il pannello laterale (A) al pannello posteriore (B) con due viti (D). Fissare quindi il pannello posteriore (B) alla pedaliera (C) con quattro viti (E).

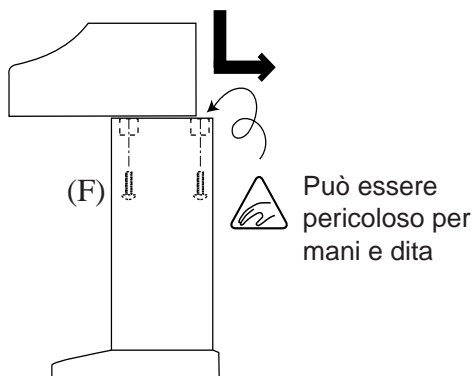

3. Appoggiare lo strumento sulla metà anteriore del supporto in modo che i fori si possano chiaramente vedere dall'alto. Far scivolare la tastiera verso il retro tenendola con una mano in modo che non si inclini e cada dal supporto. I ganci dello strumento sono quindi fissati nei fori metallici del supporto. Fate attenzione che effettuando questa manovra le vostre mani o dita non restino imprigionate tra la tastiera ed il supporto. Fissate la tastiera allo stand con quattro viti.(F).

**ATTENZIONE!!!** Assicuratevi che il pianoforte venga fissato al supporto con le viti. In caso contrario il pianoforte potrebbe cadere e causare danni e lesioni fisiche.

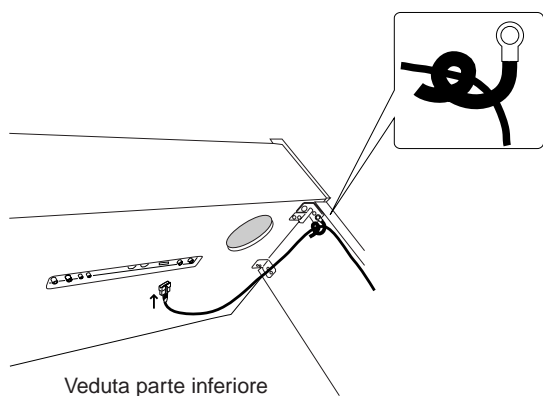

4. Inserite il connettore del cavo di collegamento della pedaliera (C) nel Jack per il pedale sul pianoforte. Fissare il connettore con i morsetti.

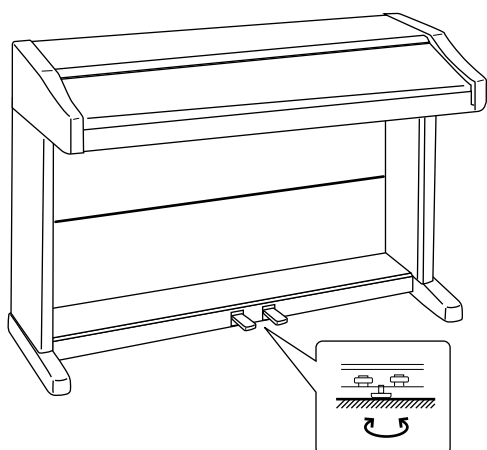

# PANORAMICA DELLA TASTIERA E NOME DELLE PARTI

## CONTROLLO DEL VOLUME (A)

Per incrementare o diminuire il volume di emissione sonora spostate il cursore verso destra o sinistra rispettivamente.

## TASTO DEMO (B)

Per ascoltare tutte le demos, premete il pulsante corrispondente. Gli 8 brani musicali saranno trasmessi consecutivamente sino a che il pulsante DEMO non sarà premuto nuovamente. Per selezionare una particolare demo, premete il pulsante TONE desiderato mentre una demo sta suonando. Per terminare la trasmissione della demo, premete nuovamente TONE.

## TASTI SELEZIONE SUONI (C)

Premete il tasto corrispondente per selezionare il suono desiderato.

In modo recorder, usate questi tasti per selezionare la traccia, il numero di song e il tempo desiderato.

## SEZIONE DEGLI EFFETTI (D)

Questi tasti consentono l'aggiunta di uno o più effetti (CHORUS, REVERB), a qualsiasi suono selezionato.

## SEZIONE RECORDER (REGISTRATORE, E)

Il registratore del Vostro KAWAI CN270 consente la registrazione e playback di tre brani.

Premete il tasto PLAY/STOP per avviare e/o interrompere il playback di una registrazione precedente.

Per registrare un brano premete il tasto RECORD.

## SEZIONE DELLE FUNZIONI (F)

Usate i tasti di questa sezione per selezionare il tipo di: risposta al tocco, trasposizione, controllo, funzioni MIDI o altre caratteristiche desiderate.

## TASTO DI ACCENSIONE (G)

Tasto di accensione dello strumento. Assicuratevi di spegnere lo strumento alla fine della Vostre sessioni di lavoro.

## PANNELLO COMANDI

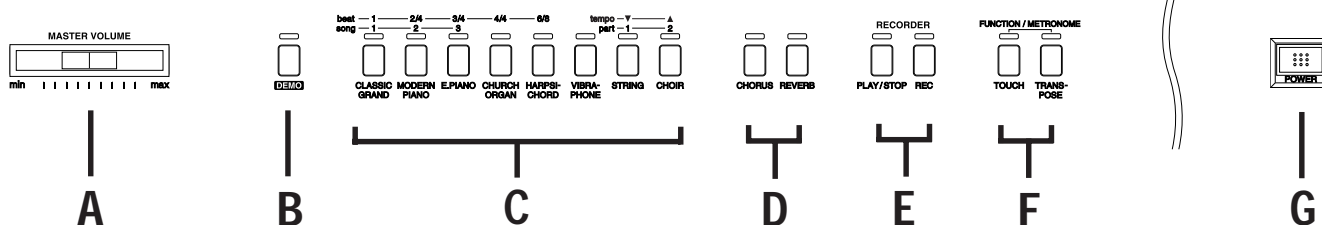

### **PEDALE DEL PIANO (H)**

Premete questo pedale per ottenere una sonorità più “morbida” e contemporaneamente una riduzione del volume di emissione.

\* Il pedale del piano può essere usato anche come pedale del sostenuto accendendo lo strumento mentre lo si tiene pigiato.

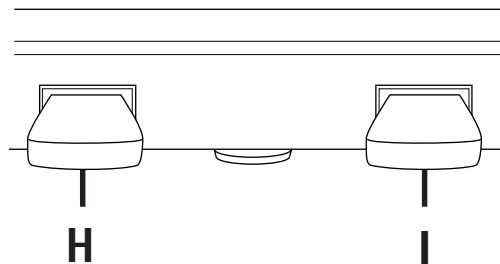

### **PEDALE DEL SOSTENUTO**

Rilasciando questo pedale dopo aver premuto la tastiera e prima del rilascio della stessa, viene sostenuto solo il suono della nota appena suonata.

### **PEDALE DEL SMORZAMENTO (I)**

Premete questo pedale per sostenere il suono oltre i tempi di durata indicati dalla partitura musicale.

### **PRESE LINE IN E LINE OUT (J)**

Collegate il CN270 ad amplificatori, impianti stereo, registratori o altri apparecchi simili.

### **PRESE DI INGRESSO ED USCITA MIDI (K)**

Collegate il CN270 ad altri strumenti e componenti MIDI.

### **PRESA PEDALE (L)**

Connettere il cavo del pedale dalla pedaliera a questa presa.

### **JACK USCITA CUFFIE (M)**

Queste uscite consentono il collegamento contemporaneo di due coppie di cuffie al pianoforte digitale CN.

## **PANNELLO POSTERIORE**

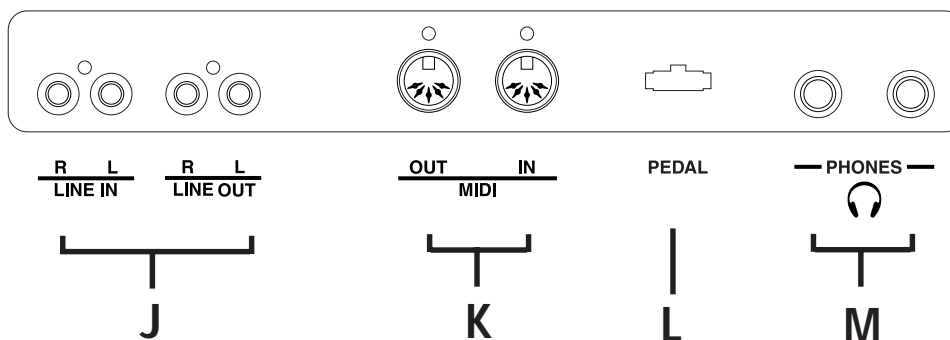

# PER INIZIARE

---

## 1. OPERAZIONI ESSENZIALI

(1) Premete il tasto di accensione.

(2) Regolate il volume.

Abbassate un tasto della tastiera e spostate il controllo a cursore per regolare il volume.

(3) Selezione di un suono

Premete uno dei tasti TONE per sostituire il suono attuale con quello selezionato. Il LED posto sopra il tasto TONE selezionato si accenderà per indicare il suono attivo.

(4) Suonate il Vostro KAWAI CN270 e ascoltate i diversi suoni disponibili.

(5) Il tasto DUAL Vi consente la combinazione di due suoni. Premete il tasto DUAL, quindi premete contemporaneamente i tasti dei due suoni che desiderate combinare. Suonate per ascoltare l'effetto della combinazione selezionata.

(6) Aggiungete un effetto.

-La funzione REVERB simula il reverbero di una sala da concerto. Questo effetto si attiva quando la luce sopra il pulsante REVERB è accesa.

Quando si accende lo strumento questa funzione viene automaticamente inserita. Premere il relativo pulsante qualora la luce non fosse accesa.

Nel CN270 ci sono tre tipi di Reverb : Room, Stage e Hall. Per variare il tipo di Reverb, premere uno dei seguenti pulsanti TONE mentre viene tenuto abbassato il pulsante REVERB.

CLASSIC GRAND	Room
MODERN PIANO	Stage
E.PIANO	Hall

Premere nuovamente REVERB per uscire dalla funzione.

-CHORUS aggiunge profondità ad ogni suono. Per attivare questo effetto premere il pulsante CHORUS.

Premere nuovamente CHORUS per uscire dalla funzione.

### NOTA:

1. Il KAWAI CN270 può riprodurre 32 note suonate simultaneamente. (capacità di polifonia a 32 note.)

2. Quando il modo DUAL è attivo la capacità di polifonia è di 16 note.

## 2. TRANSPOSE (TRASPOSIZIONE)

(1) Premete il tasto TRANSPOSE. Il LED posto sopra il tasto TRANSPOSE e il LED della tonalità attiva, posto sopra il tasto corrispondente della tastiera, si accenderanno.

( All'accensione la tonalità è regolata su DO ).

(2) Per effettuare una trasposizione, tenete abbassato il tasto TRANSPOSE e premete il tasto della tastiera corrispondente alla tonalità che desiderate selezionare. Per selezionare una tonalità rappresentata da un tasto nero, premete simultaneamente i due tasti bianchi adiacenti.

Per es. per selezionare le tonalità di  $MI^b$ , premete i tasti RE e MI simultaneamente.

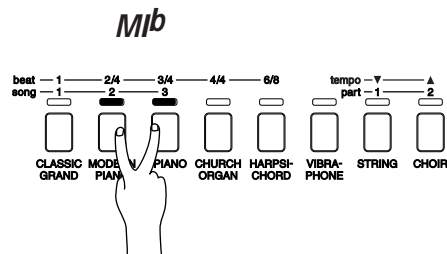
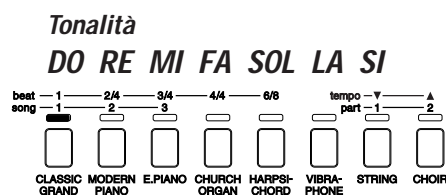

### NOTA:

In fase di trasposizione e quando la tonalità selezionata non è regolata su DO, il LED posto sopra il tasto TRANSPOSE è sempre acceso.

(3) Premete il tasto TRANSPOSE una seconda volta per uscire dalla funzione di trasposizione. Il LED posto sopra il tasto TRANSPOSE verrà disattivato e la tonalità sarà nuovamente regolata su DO.

## 3. RISPOSTA AL TOCCO

Il volume del suono prodotto da un pianoforte è proporzionale all'energia applicata nella percussione dei tasti. Il tipo di risposta al tocco desiderato, viene selezionata premendo il tasto TOUCH, il LED corrispondente si attiverà( Per la selezione dei diversi tipi di risposta al tocco fate riferimento alla sezione MODO PROGRAMMAZIONE di questo manuale ). Quando la funzione TOUCH viene disattivata ( il LED posto sopra il tasto TOUCH è spento), il CN270 è regolato sulla medesima risposta al tocco di un pianoforte acustico. Le diverse possibilità di regolazione della funzione TOUCH, rendono il KAWAI CN270 uno strumento ideale per lo studio.

## 4. BRANI DIMOSTRATIVI

Questo pianoforte digitale dispone di 8 brani dimostrativi.

(1) Premere il pulsante DEMO per attivare la demo CLASSIC GRAND.

(2) Se desiderate ascoltare un altro brano dimostrativo, premete il pulsante TONE desiderato mentre la demo sta suonando.

(3) Premere nuovamente DEMO per uscire dalla funzione

# FUNZIONI DI REGISTRAZIONE DIGITALE

---

## 1. LA FUNZIONE REGISTRAZIONE/PLAYBACK FACILE

### REGISTRAZIONE

(1) Premete il tasto REC. Il KAWAI CN270 sarà pronto per registrare una Vostra esecuzione. Per annullare la registrazione premete il tasto REC una seconda volta.

(2) La registrazione verrà avviata automaticamente nel momento in cui la Vostra esecuzione avrà inizio. Per avviare la registrazione in modo manuale, premete il tasto PLAY/STOP.

(3) Al termine della registrazione premete il tasto PLAY/STOP.

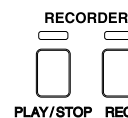

### NOTA:

La registrazione di un secondo brano tramite la procedura appena descritta, cancellerà la registrazione precedente. Per registrare un secondo brano e conservare una registrazione precedente fate riferimento alla prossima sezione.

### METRONOMO/SELEZIONE TEMPO E RITMO

La funzione metronomo nel CN 370 vi può aiutare nella registrazione di un brano. I battiti del metronomo non vengono registrati.

(1) Per attivare il metronomo premere contemporaneamente TOUCH e TRANSPOSE. Se volete variare la frequenza del battito, tenete pigiati TOUCH e TRANSPOSE, selezionate il nuovo battito da 1 a 6/8 e premete il pulsante della frequenza prescelta.

(2) Per regolare il tempo tenete pigiati contemporaneamente TOUCH e TRANSPOSE e premete STRING per rallentarlo o CHOIR per renderlo più veloce.

(3) Premere di nuovo e contemporaneamente i pulsanti TOUCH e TRANSPOSE per disattivare la funzione.

## 2. PLAY BACK DI UN BRANO

(1) Premere il pulsante PLAY/STOP. Il brano verrà trasmesso nello stesso tono (voce) in cui è stato registrato.

(2) Premere ancora una volta il pulsante PLAY/STOP per uscire da play back.

Non effettuando questa operazione la trasmissione del brano finirà automaticamente al termine dello stesso.

Per regolare il tempo tenete pigiati contemporaneamente TOUCH e TRANSPOSE e premete STRING per rallentarlo o CHOIR per renderlo più veloce.

### **3. ALTRE FUNZIONI DI REGISTRAZIONE/PLAYBACK**

#### **RECORDING MORE SONGS**

Il KAWAI CN270 Vi consente di registrare e mantenere in memoria un massimo di tre brani (Song). La procedura per abilitare la registrazione della Song No. 2 è la seguente:

(1) Tenete pigiato il tasto REC e premete il tasto corrispondente al suono MODERN PIANO. Il LED posto sopra il tasto MODERN PIANO si attiverà per indicare il No. della Traccia e della Song da registrare. Il KAWAI CN270 sarà pronto per registrare la Song No. 2. Per annullare la procedura di registrazione, premete il tasto REC una seconda volta.

(2) La registrazione verrà avviata automaticamente nel momento in cui la Vostra esecuzione avrà inizio. Per avviare la registrazione in modo manuale, premete il tasto PLAY/STOP.

(3) Al termine della registrazione premete il tasto PLAY/STOP.

(4) Tenete pigiato il tasto PLAY/STOP e premete il tasto MODERN PIANO( Song No. 2).

(5) Rilasciando entrambi i pulsanti si metterà in funzione il Brano 2.Playback si ferma automaticamente quando finisce il brano. Potete regolare il tempo del play back. Tenete pigiati TOUCH e TRANSPOSE, premete il pulsante STRING e quindi PLAY/STOP per rallentare il playback oppure premete CHOIR (anziché STRING) se volete renderlo più veloce.

#### **REGISTRAZIONE/PLAYBACK SEPARATA DELLE PARTI PER LA MANO DESTRA E SINISTRA**

Il KAWAI CN270 Vi consente di registrare le singole parti per la mano destra o sinistra ed effettuare il Playback sia separatamente che simultaneamente. Questa funzione può essere utilizzata in diversi modi. Potrete, per esempio, avviare il Playback di una registrazione di una parte registrata con la sinistra e esercitarvi nello studio della parte per la mano destra sulla tastiera. Oppure, registrare la parte della melodia di un brano, mentre riascoltate l'accompagnamento registrato in precedenza.

#### **REGISTRAZIONE/PLAYBACK SEPARATA DELLE PARTI PER LA MANO DESTRA E SINISTRA USANDO IL BRANO No 3**

(1) Tenete pigiato il tasto REC e premete il tasto E.PIANO per selezionare la Brano No 3. La traccia 1 della Brano 3 verrà selezionata e il KAWAI CN270 sarà pronto per registrare. Per annullare la procedura di registrazione, premete il tasto REC una seconda volta.

(2) Suonate la parte per la mano sinistra. All'inizio dell'esecuzione la registrazione verrà avviata automaticamente. Per avviare la registrazione in modo manuale, premete il tasto PLAY/STOP.

(3) Al termine della registrazione della parte premete il tasto PLAY/STOP.

(4) Per riascoltare la parte appena registrata premete il tasto PLAY/STOP. La parte per la mano sinistra che avete registrato (Traccia 1 della Brano 3) verrà immessa in Playback. Potrete ora esercitarvi con la parte per la mano destra mentre ascoltate la parte registrata.

Potete regolare il tempo del play back. Tenete pigiati TOUCH e TRANSPOSE, premete il pulsante STRING e quindi PLAY/STOP per rallentare il playback oppure premete CHOIR (anziché STRING) se volete renderlo più veloce.

(5) Provate ora a registrare la melodia assegnata alla mano destra mentre ascoltate la parte per la mano sinistra registrata in precedenza. Tenete pigiato il tasto REC e premete il tasto ( della Traccia 2 ) corrispondente al suono CHOIR. Il LED della Traccia 1 ( corrispondente al suono STRING) si attiverà e il LED della Traccia 2 inizierà a lampeggiare per indicare che il KAWAI CN370, è ora pronto per la registrazione sulla traccia selezionata. Per annullare la registrazione premete il tasto REC una seconda volta.

(6) Suonate la parte da registrare. Il playback della Traccia 1 ( registrata precedentemente ) verrà avviata nel momento in cui inizierete l'esecuzione ( e registrazione ) della parte per la mano destra. Nel caso in cui la parte da registrare non inizi sul primo tempo della brano ma dopo l'entrata della parte pre-registrata, avviate la registrazione manualmente premendo il tasto PLAY/STOP.

(7) Al termine della registrazione della parte premete il tasto PLAY/STOP una seconda volta.

#### **PLAYBACK SEPARATO DELLE TRACCE.**

Le Tracce, registrate con la procedura appena esposta, possono essere riascoltate insieme o separatamente. L'esempio seguente indica la procedura da seguire per il Playback separato della Traccia 2.

(1) Tenete pigiato il tasto PLAY/STOP e premete contemporaneamente uno dei tre tasti di selezione per richiamare la Song desiderata. (CLASSIC GRAND/Song 1, MODERN PIANO/Song 2, E.PIANO/Song 3 ).

(2) Tenete pigiato il tasto PLAY/STOP e premete il tasto STRING( Traccia 1 ). Il LED del tasto STRING/Traccia 1 verrà disattivato. Se desiderate riattivare la Traccia 1 premete il tasto STRING/Traccia 1 una seconda volta.

(3) Rilasciate i due tasti e la Traccia 2 verrà avviata al Playback.

Potete regolare il tempo del play back. Tenete pigiati TOUCH e TRANSPOSE, premete il pulsante STRING e quindi PLAY/STOP per rallentare il playback oppure premete CHOIR (anziché STRING) se volete renderlo più veloce.

## 4. CANCELLARE UNA TRACCIA O UN BRANO

La seguente procedura Vi consente di cancellare una traccia o una brano incorrettamente registrata o che comunque non desiderate mantenere nella memoria del vostro KAWAI CN370.

(1) Premete i tasti PLAY/STOP e REC contemporaneamente. I LEDI corrispondenti ai Brani e le Tracce registrate si attiveranno.

(2) Tenete pigiati i tasti PLAY/STOP e REC e premete il tasto corrispondente alla Song che desiderate cancellare.

(3) Tenendo pigiati sia PLAY/STOP che REC, premete il pulsante relativo alla parte che volete cancellare e spengnete la relativa spia LED.

(4) Rilasciate contemporaneamente i tasti pigiati e la Traccia o il Brano richiamati nella procedura verrà cancellata.

Per cancellare più di una Traccia o un Brano, ripetete la procedura dal punto (1) al (4).

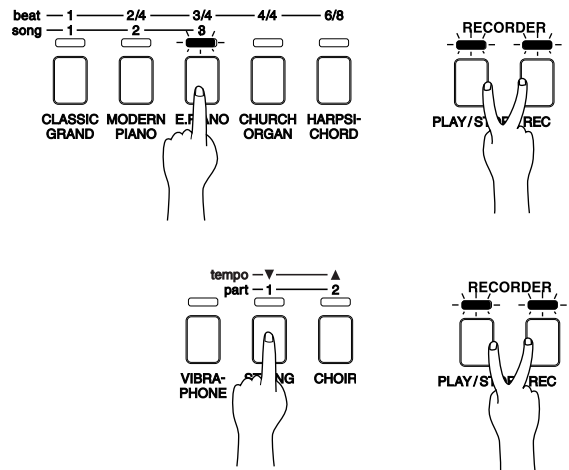

### NOTA:

- La capacità di memoria del KAWAI CN270, è di circa 1800 note. In caso di saturazione della memoria in fase di registrazione questa verrà interrotta. Tuttavia tutte le note registrate prima dell'interruzione verranno ritenute dalla memoria del registratore.
- I dati memorizzati, verranno conservati anche quando il pianoforte è spento. Tuttavia, lunghi periodi di inutilizzo ( oltre 10 giorni ), possono causare la perdita del contenuto della memoria.
- Potrete cancellare tutti i Brani e Tracce ( RESET ) registrate sul KAWAI CN270, tenendo pigiati i tasti PLAY/STOP e REC mentre spengnete e riaccendete il pianoforte.

# MODO PROGRAMMAZIONE

---

Il modo programmazione consente l'accesso a diverse funzioni. Per abilitare il Modo Programmazione, tenete pigiati i tasti TOUCH e TRANSPOSE e premete un tasto sulla tastiera del pianoforte.

Il Modo Programmazione consente l'accesso alle seguenti funzioni:

SELEZIONE DELLA RISPOSTA AL TOCCO ( Tasti DO, RE o MI )

ACCORDATURA ( Tasti DO# o MIb )

SELEZIONE DEL CANALE MIDI ( Tasti FA, SOL o LA )

INVIO MIDI PROGRAM NUMBER ON/OFF ( Tasto SIb )

MIDI MULTITIMBRE ON/OFF ( TASTO LAB )

MIDI LOCAL CONTROL ON/OFF ( Tasto FA# )

RESET (Tasto SI )

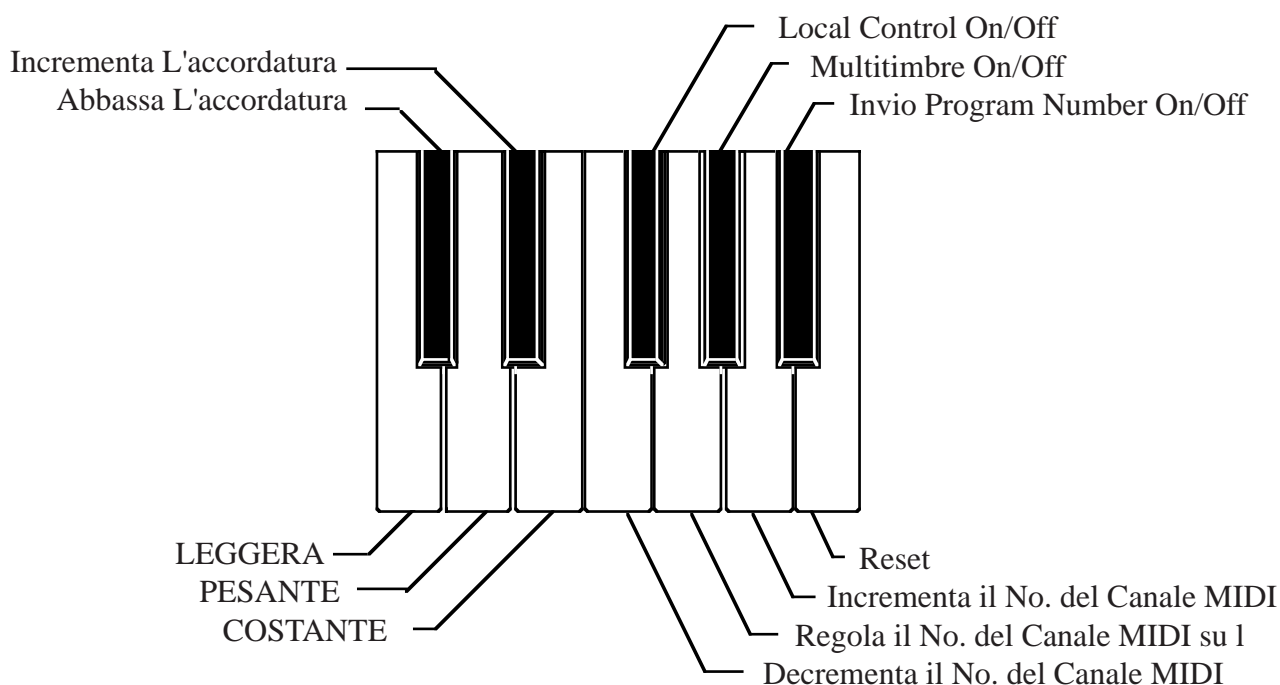

## 1. SELEZIONE DELLA RISPOSTA AL TOCCO

Il vostro KAWAI CN270 dispone di 4 diversi tipi di risposta al tocco:

**NORMALE** Questa regolazione abilita una risposta al tocco identica a quella di un pianoforte acustico. In questo caso il volume del suono prodotto dal CN270, è proporzionale all'energia applicata nella percussione dei tasti.

**LEGGERA** Questa regolazione è ideale per i bambini che iniziano lo studio del pianoforte e per tutti coloro che non hanno ancora sviluppato una forza adeguata. Regolando il KAWAI CN270 su questo tipo di risposta si otterrà una sonorità adeguata anche quando il pianoforte viene suonato con un tocco leggero.

**PESANTE** Questa è la regolazione ideale per i professionisti e per coloro che desiderano esercitarsi con una tastiera dal tocco pesante.

**COSTANTE** Regolando il KAWAI CN270 su questo tipo di risposta, si otterrà un elevato volume in uscita indipendentemente dalla forza impiegata nella percussione dei tasti. Questa regolazione è da preferire in combinazione con i suoni HARPSICHORD e CHURCH ORGAN.

Potrete regolare la tastiera alla risposta desiderata, usando la seguente procedura:

(1) Tenete pigiati i tasti TOUCH e TRANSPOSE e premete uno dei seguenti tasti sul tastiera:

Qualsiasi tasto DO: Seleziona il tocco “LEGGERA”

Qualsiasi tasto RE: Seleziona il tocco “PESANTE”

Qualsiasi tasto MI: Seleziona il tocco “COSTANTE”

(2) Alla fine della selezione, rilasciate contemporaneamente i tre tasti utilizzati.

La selezione di uno dei tre tipi di risposta al tocco elencati, attiva il LED del tasto TOUCH. Premendo il tasto TOUCH una seconda volta il LED verrà disattivato ed il KAWAI CN270 si disporrà automaticamente sulla regolazione “NORMALE”.

## 2. ACCORDATURA

La funzione ACCORDATURA vi consente di regolare l'altezza del suono a quella di altri strumenti o di incisioni sui diversi tipi di dischi in commercio.

(1) Tenete pigiati i tasti TOUCH e TRANSPOSE e premete:

Un qualsiasi DO# della tastiera per abbassare l'accordatura, oppure un qualsiasi MIB della tastiera per innalzare l'accordatura del KAWAI CN270.

(2) Al termine della procedura rilasciate i tre tasti contemporaneamente.

La gamma di accordatura disponibile è di +/-50 centesimi ( 100 centesimi = un semitono ). Per ogni pressione effettuata sulla tastiera si otterrà una variazione nell'accordatura di 1.58 centesimi. Premete il tasto ripetutamente fino a raggiungere l'accordatura desiderata.

## 3. SELEZIONE DEL CANALE MIDI

Lo scambio di dati con un secondo strumento provvisto di interfaccia MIDI deve essere effettuato regolando i due strumenti sullo stesso canale.

All'accensione il numero del canale MIDI è regolato su 1. Per regolare il canale MIDI su un numero diverso la procedura è la seguente:

(1) Tenete pigiati i tasti TOUCH e TRANSPOSE e premete un qualsiasi LA sulla tastiera. A ogni pressione del tasto il numero del canale MIDI verrà incrementato di 1. Il numero del canale progredirà, in modo ciclico, da 1 a 16. Per diminuire il numero del canale MIDI premete invece un qualsiasi FA della tastiera. Il numero del canale regredirà, in modo ciclico, da 16 a 1. Premendo il tasto SOL il canale MIDI verrà regolato su 1 indipendentemente dal canale correntemente selezionato.

(2) Al termine della selezione rilasciate i tre tasti contemporaneamente.

## 4. MIDI PROGRAM NUMBER ON/OFF

Potete usare 8 pulsanti TONE pr trasmettere Program Number via MIDI. Fate riferimento al seguente elenco per l'assegnazione di TONE e PROGRAM NUMBER.

<b>TONO</b>	<b>PRG #</b>	<b>PRG #(quando è attivo Multitimbre)</b>
CLASSIC GRAND	1	1
MODERN PIANO	2	2
E.PIANO	3	5
CHURCH ORGAN	4	20
HARPSICHORD	5	7
VIBRAPHONE	6	12
STRING	7	49
CHOIR	8	53

(1) Tenete pigiati i tasti TOUCH e TRANSPOSE e premete un qualsiasi LA<sup>b</sup> sulla tastiera per abilitare la funzione MULTITIMBRE. Tenete pigiati i tasti TOUCH e TRANSPOSE e premete il tasto LA<sup>b</sup> una seconda volta per disabilitare la funzione.

(2) Al termine della procedura rilasciate i tre tasti contemporaneamente.

## 5. LA FUNZIONE MULTITIMBRE ON/OFF

La procedura descritta nella sezione SELEZIONE DEL CANALE MIDI, viene di norma, usata per trasmettere o ricevere dati su un unico canale ( tra i 16 disponibili ) MIDI . Abilitando la funzione MULTITIMBRE, potrete trasmettere e ricevere dati midi su più canali e assegnare un suono diverso a ognuno di essi. Questa funzione consente l'uso di un registratore digitale o sequencer, come il KAWAI Q-80EX oppure il DRP-10, per creare arrangiamenti che contengono una maggiore varietà di suoni, scelti tra quelli disponibili, sul vostro KAWAI CN270. Il termine "MULTITIMBRE" deriva proprio da questa abilità di suonare suoni diversi simultaneamente. La procedura per abilitare/disabilitare la funzione MULTITIMBRE é la seguente:

### **NOTA:**

Potete assegnare qualsiasi tono del CN270 a qualunque canale nel modo preferito inviando il Program Number da un'attrezzatura MIDI esterna. Fate riferimento al suddetto elenco per l'assegnazione di un tono e del Programm Number.

(1) Tenete pigiati i tasti TOUCH e TRANSPOSE e premete il tasto LA sulla tastiera per regolare la funzione su ON. Per regolare la funzione su OFF, premete TOUCH e TRANSPOSE una seconda volta e il tasto LAb sulla tastiera del pianoforte.

(2) Alla fine della selezione rilasciate i tre tasti contemporaneamente. All'accensione la funzione MULTITIMBRE è disabilitata.

## 6. MIDI LOCAL CONTROL ON/OFF

Questa funzione determina la trasmissione dei dati dalla tastiera al generatore di suoni del pianoforte e pertanto viene usata per abilitare o disabilitare il suono emesso dal KAWAI CN270. La procedura per abilitare/disabilitare il MIDI LOCAL CONTROL è la seguente.

(1) Tenete pigiati i tasti TOUCH e TRANSPOSE e premete il tasto FA# sulla tastiera per regolare la funzione su OFF. Premete la stessa sequenza di tasti una seconda volta per regolare la funzione su ON.

(2) Alla fine della selezione rilasciate i tre tasti contemporaneamente.

## 7. RESET

Questa procedura ripristina quasi tutte le regolazioni originali effettuate in fabbrica (lo stesso di quando accendete lo strumento).

Le regolazioni originali ripristinate da questa procedura sono:

- MIDI Transmit Channel	Canale 1
- MIDI Program Change	On
- MIDI Multitimbre	Off
- MIDI Local Control	On
- Accordatura	+/- 0
- Tipo di risposta al tocco ( a LED attiva )	LEGGERA
- Tempo (del Metronomo del registratore)	120

La procedura di RESET è la seguente:

(1) Tenete pigiati i tasti TOUCH e TRANSPOSE e premete un qualsiasi tasto SI sulla tastiera.

(2) Alla fine della procedura rilasciate i tre tasti contemporaneamente.

# MIDI

---

Il termine MIDI è acronimo per Musical Instrument User Interface, uno standard internazionale per la trasmissione e ricezione di dati tra strumenti elettronici.

Il KAWAI CN270 viene fornito con due porte di collegamento MIDI: Jack MIDI IN e Jack MIDI OUT. Il collegamento con queste porte viene effettuato tramite appositi cavi provvisti di connettori a 5 pin.

Il Jack MIDI IN viene usato per ricevere dati.

Il Jack MIDI OUT viene usato per trasmettere dati.

## ESEMPI DI COLLEGAMENTI MIDI

### (1) Collegamento con una seconda tastiera MIDI compatibile o modulo di generazione suoni.

Nel collegamento illustrato in figura, i dati MIDI vengono inviati a un secondo strumento invariato. In questo caso è possibile combinare i suoni emessi dal KAWAI CN270 con quelli dell'altro strumento.

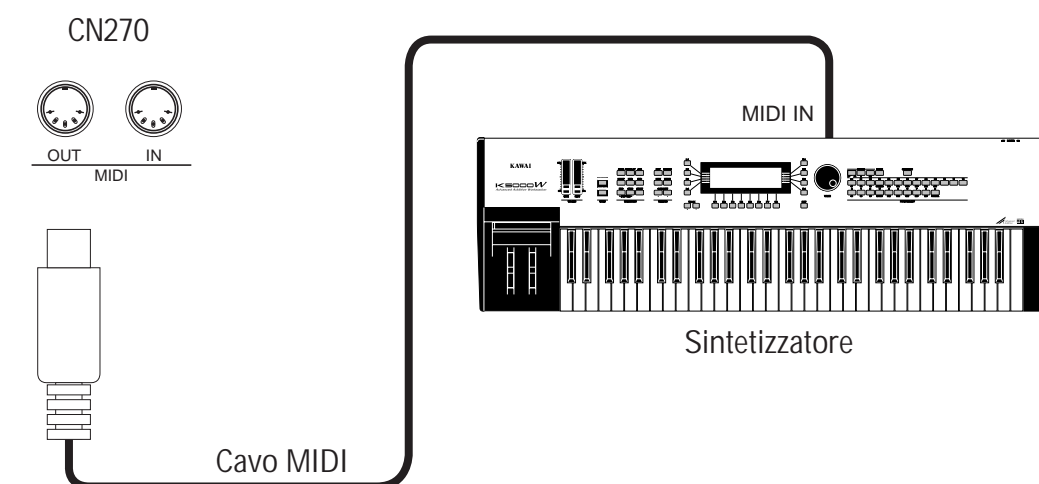

### Combinazione di Suoni

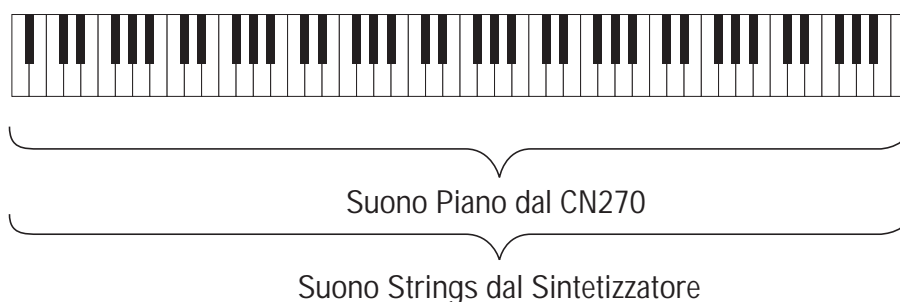

## (2) Collegamento con un Sequencer esterno e Modulo di Generazione Suoni.

Dopo aver connesso, come indicato nell'illustrazione, potete registrare su sequencer un brano suonato con il CN270, e usare i toni del CN270 (tipo il piano, harpsichord e vibraphone, ecc) controllati dalla funzione per creare una registrazione MIDI multi-stratificata.

Se usate il KAWAI DRP-10 o ACR-20, potete suonare i suoni toni dalla tastiera del CN270.

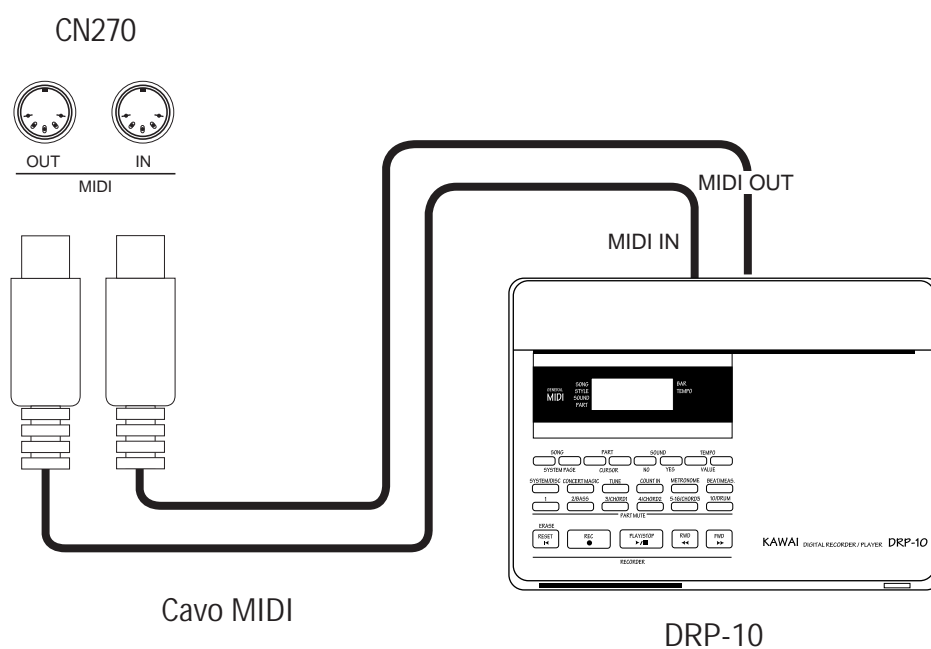

# SPECIFICHE TECNICHE

---

Specifiche soggette a variazioni senza preavviso.

Tastiera	88 Tasti Pesati
Risposta a tocco	4 Tipi ( Normale, Leggera, Pesante, Costante )
Polifonia max.	32 Note
Suoni	8 Suoni (CLASSIC GRAND, MODERN PIANO, E.PIANO, CHURCH ORGAN, HARPSICHORD, VIBRAPHONE, STRING, CHOIR)
Effetti	Reverb (Room, Stage, Hall), Chorus
Registratore digitale	3 Songs, 2 Tracce, 1.800-Note
Altre funzioni	Transpose, Tuning, Funzioni MIDI, 8 DEMO
Pedali	2
Jacks	Cuffie x 2, Pedal, MIDI (IN, OUT ), LINE IN/OUT ( L, R)
Altoparlanti	12 cm x 2, 15 W x 2
Dimensioni / Peso	139 x 46 x 99 ( cm ), 38 kg.

# MIDI IMPLEMENTATION CHART

KAWAI DIGITAL PIANO  
MODEL: CN270

Date: June 2000  
Version: 1.0

FUNCTION	TRANSMITTED	RECEIVED	REMARKS
Basic Channel (Default) (Changed)	1 1-16	1 1-16	
Mode (Default) (Message) (Altered)	3 x *****	1 1, 3*	* Omni Off by setting MIDI channel
Note Number (True Voice)	15-113* *****	0-127 15-113	* with Transpose
Velocity (Note ON) (Note OFF)	O: 9nH v=1-127 x: 8nH v=0	O x	
After Touch Key's Channel's	x x	x x	
Pitch Bend	x	x	
Control Change 7 64 66 67	x O (Right pedal) O (Left pedal) O (Left pedal)	O O x O	Volume Damper pedal Sostenuto pedal Soft pedal
Program Change True	O *****	O	
System Exclusive	O	O	
Common (Song Position) (Song Select) (Tune)	x x x	x x x	
System: Real Time (Clock) (Commands)	x x	x x	
Others (Local ON/OFF) (All Notes OFF) (Active Sense) (Reset)	x x O x	O O* O* x	* When Multi Timbre is On

Mode 1: OMNI ON, POLY    Mode 2: OMNI ON, MONO  
Mode 3: OMNI OFF, POLY    Mode 4: OMNI OFF, MONO

**KAWAI**