

KAWAI

**Digital Piano
Digitalpiano
Piano Numérique
Piano Digital
Pianoforte Digitale**

CA5E

**Assembling the Stand
Montage des Ständers
Montage du Support
Montaje del Stand
Montaggio del Supporto**

- * Please read this instruction to assemble the stand for CA5E (Ebony Polished version). It is different from the instruction written in the owner's manual.
- * Bitte lesen Sie diese Montageanleitung zum Aufbau des Ständers für das CA5E (schwarz poliert). Sie unterscheidet sich von der Anleitung in der Bedienungsanleitung.
- * Merci de lire attentivement ces instructions pour monter le support du CA5E (version Ebony Polished), car elles sont différentes de celles se trouvant dans le manuel de l'utilisateur.
- * Por favor, lea estas instrucciones para montar el soporte para CA5E, ya que son diferentes de las instrucciones dadas en el Manual del usuario.
- * Leggere attentamente queste istruzioni di montaggio dello stand per il CA5E (versione in colore nero lucido) in quanto diverse da quelle contenute nel manuale utente.

ASSEMBLING THE STAND

Before beginning the assembly of your CA5E, read and become familiar with the assembly instructions that follow. Then, carefully unpack the piano and check your unit against the parts list.

PARTS PROVIDED

Side Panel (A)	2 pcs.
Back Board (B)	1 pc.
Pedal Board (C)	1 pc.
Speaker Cover (D)	1 pc.
Screw (E) (M6 x 25)	4 pcs.
Screw (F) (M4 x 12)	4 pcs.
Screw (G) (ø4 x 20)	6 pcs.
Screw (H) (M4 x 16)	4 pcs.
Adjuster (I)	1 pc.
Washer (J)	4 pcs.
Headphone Hook	1 pc.

M6 x 25

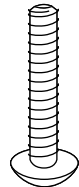

(E)

M4 x 12

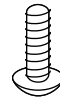

(F)

ø4 x 20

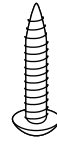

(G)

M4 x 16

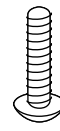

(H)

Adjuster

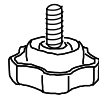

(I)

Washer



(J)

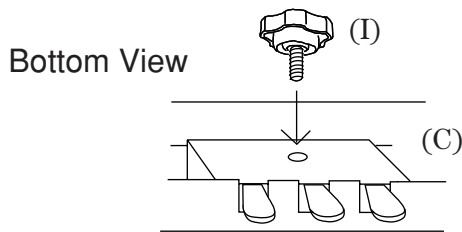

1. Insert the Adjuster (I) on the Pedal Unit.

2. Untie the pedal cable on the bottom of the Pedal Board (C).

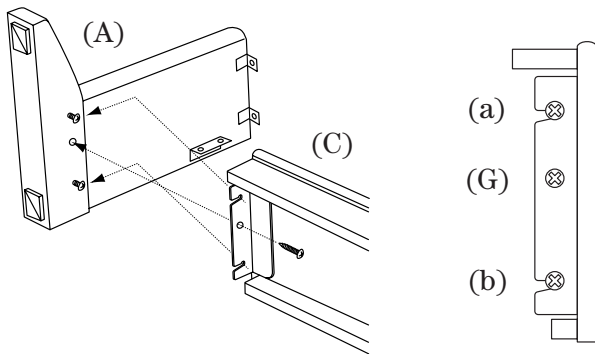

3. Slide the metal bracket located at the end of Pedal Board (C) on to screws (a) and (b) of Side Panel (A). Install tighten screw (G) then tighten screws (a) and (b). Repeat this procedure on the other end of the Pedal Board, then raise the completed stand assembly.

4. Hold the Back Board (B) behind the Pedal Board (C) and in front of the fixing metal of the Side Panels (A).

5. Fasten the Side Panels (A) and Back Board (B) with four screws (F).

6. Fasten the Pedal Board (C) and Back Board (B) with four screws (G).

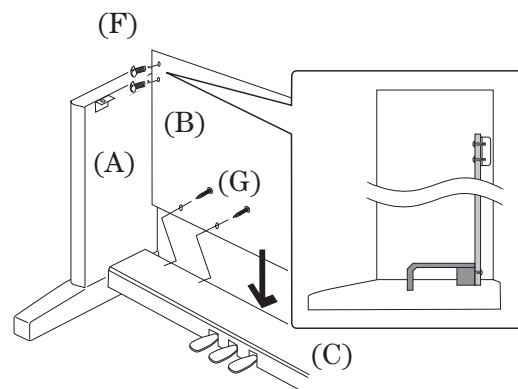

CAUTION:

To prevent personal injury, do not handle the main unit from the ends.

7. The next step requires one person on each end of the main unit. Grasp the unit with both hands, one under the front, the other under the rear (remember, not the end) and carefully center the main unit on top of the stand so that the hook brackets located on the bottom rear of the main unit are inside the stand side panels (A) and approximately one-third of the rear, top edge of the side panels are exposed. (See the illustration to the right)

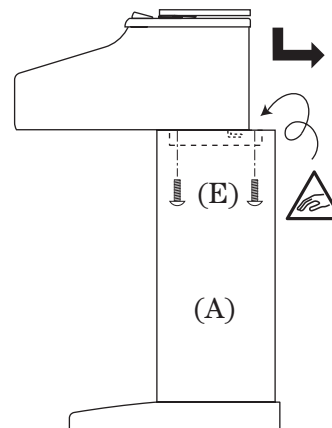

8. Maintaining a firm grasp under the front of the main unit slide it toward the rear of the stand until the hook brackets engage the brackets at the rear top of the side panels (A). This hook arrangement is design to prevent the main unit from tilting forward while the screws are installed. Keep one hand under the front of the main unit, push down on the front to be certain that hooks are properly engaged.

9. Fasten the main unit and the stand with four screws (E).

CAUTION:

Be sure to secure the main unit to the stand with the screws. If you fail to do so, the unit could fall from the stand causing damage or personal injury.

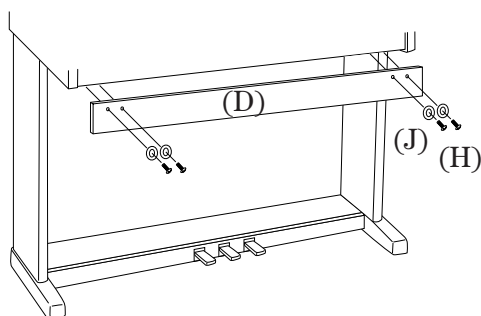

10. Attach the Speaker Cover (D) in front of the speaker boxes with the four screws (H) through the four washers (J).

11. Insert the pedal connection cord that comes from Pedal Board into the main unit's pedal jack and fix with the clamp of the Side Panel.

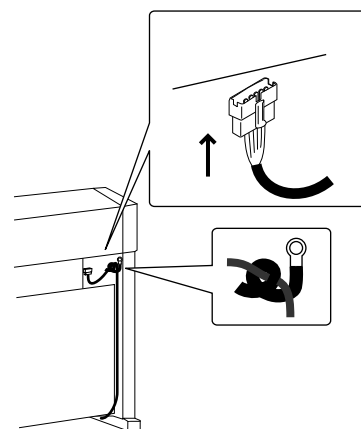

12. Turn the adjuster (installed on the bottom of the Pedal Unit) down until it makes firm contact with the floor. If the floor is carpeted, place a spiked furniture cup under the adjuster so that it makes firm contact with the carpet backing. Press any pedal with your foot. If the pedal rail flexes, lower the adjuster until flexing is minimized.

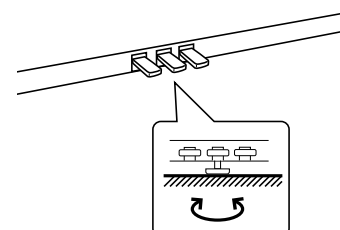

CAUTION:

Before moving your piano, turn the adjuster up so that it clears the floor.

ATTACHING THE HEADPHONE HOOK

1. Attach the Headphone Hook with two screws (M4 x 12) to the holes next to the headphone jacks.

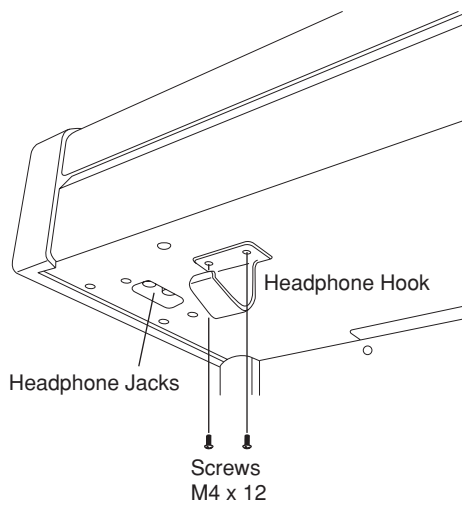

CA5E Specifications

The dimensions and weight of the CA5 Ebony Polish is different from the normal CA5. Please replace the data on page 47 in the enclosed owner's manual with the following data.

Dimensions (W x D x H) (without Music Rack)	1388 x 505 x 895 (mm), 55" x 20" x 35"
Weight (without Bench)	75 kg, 165 LB's

MONTAGE DES STÄNDERS

Bevor Sie mit dem Zusammenbau des CA5E beginnen, lesen Sie die folgende Aufbauanleitung. Packen Sie dann alle Teile sorgfältig aus und vergleichen Sie diese mit der Stückliste.

ENTHALTENE TEILE

Seitenteil (A)	2 Stück
Rückwand (B)	1 Stück
Pedalteil (C)	1 Stück
Frontteil (D)	1 Stück
Schraube (E) (M6 x 25)	4 Stück
Schraube (F) (M4 x 12)	4 Stück
Schraube (G) ($\varnothing 4$ x 20)	6 Stück
Schraube (H) (M4 x 16)	4 Stück
Einsteller (I)	1 Stück
Unterlegscheibe (J)	4 Stück
Kopfhörerhalter	1 Stück

M6 x 25

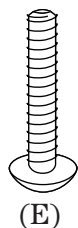

(E)

M4 x 12

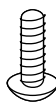

(F)

$\varnothing 4$ x 20

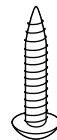

(G)

M4 x 16

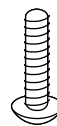

(H)

Einsteller



(I)

Unterlegscheibe



(J)

Ansicht von unten

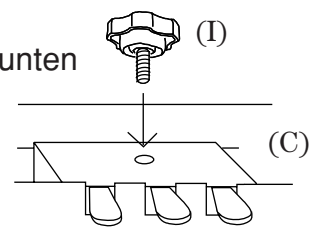

1. Schrauben Sie den Einsteller (I) in das Pedalteil (C).

2. Wickeln Sie das Pedalkabel unter dem Pedalteil (C) ab.

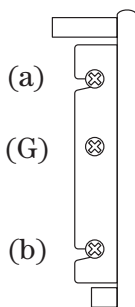
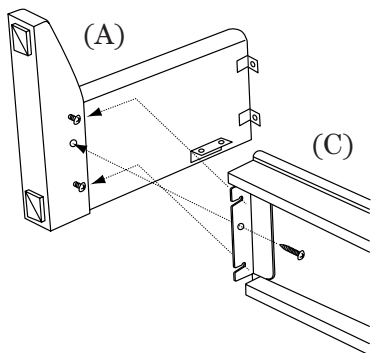

3. Schieben Sie den Metallwinkel am Ende des Pedalbretts (C) auf die Schrauben (a) und (b) des Seitenteils (A). Montieren Sie die Halteschraube (G) und ziehen Sie die Schrauben (a) und (b) an. Wiederholen Sie diesen Vorgang für die andere Seite entsprechend. Stellen Sie den Ständer nun aufrecht.

4. Halten Sie die Rückwand (B) hinter das Pedalteil (C) und vor die Metallwinkel der Seitenteile (A).

5. Schrauben Sie nun die Seitenteile (A) und die Rückwand (B) mit den vier Schrauben (F) fest.

6. Schrauben Sie jetzt das Pedalteil (C) und die Rückwand (B) mit den vier Schrauben (G) fest.

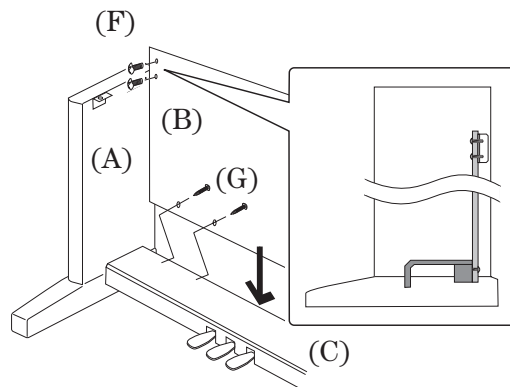

Achtung:

Um Verletzungen zu vermeiden, fassen Sie das Oberteil nicht an den äußeren Seiten an.

7. Der nächste Schritt erfordert je eine Person an jedem Ende des Oberteils. Greifen Sie die Einheit mit beiden Händen, eine unter der Front und eine unter der Rückseite (Erinnerung: nicht an den Enden anfassen!). Lassen Sie nun das Oberteil auf dem Ständer nieder und achten Sie darauf, daß die Rasten im hinteren Ende unter dem Oberteil sich innerhalb der Seitenteile (A) befinden. (Siehe auch nebenstehende Zeichnung)

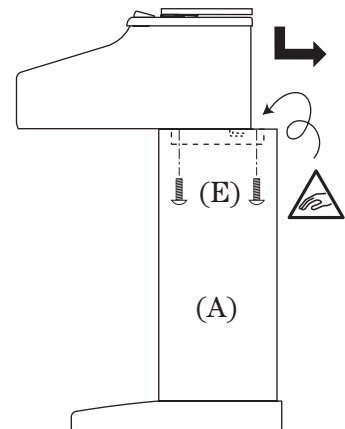

8. Greifen Sie nun an der vorderen Seite des Oberteils an und schieben Sie dieses nach hinten bis zum Anschlag. Diese Vorgehensweise sorgt für Stabilität während Sie die Schrauben anbringen. Halten Sie eine Hand unter der Front und drücken Sie die Front herunter um sicher zu gehen, daß die Rasten eingerastet sind.

9. Schrauben Sie nun das Oberteil mit den vier Schrauben (E) auf den Ständer.

Achtung:

Stellen Sie sicher, daß das Piano mit dem Ständer verschraubt ist, da es sonst herunter fallen und beschädigt werden könnte.

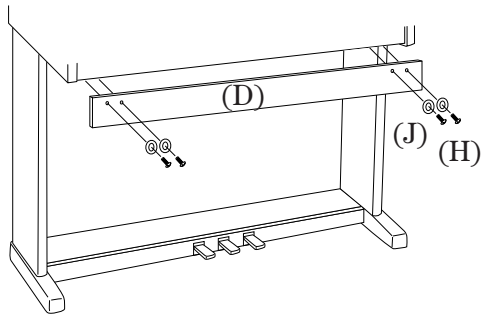

10. Montieren Sie nun die Frontteil (D) mit den vier Schrauben (H) und den Unterlegscheiben (J) vor das Lautsprechergehäuse.

11. Stecken Sie das Pedalanschlußkabel, welches vom Pedalteil kommt, auf die Pedalbuchse des Oberteils und fixieren Sie das Kabel mit den Klammern des Seitenteils.

12. Drehen Sie den Einsteller (unter der Pedaleinheit) so weit heraus, daß er leichten Kontakt zum Boden hat. Treten Sie nun eines der Pedale. Bei optimaler Einstellung sollte die Pedaleinheit sich nicht nach unten bewegen. Falls doch, stellen Sie den Einsteller nach.

Achtung:

Drehen Sie den Einsteller hoch, bevor Sie das Piano transportieren.

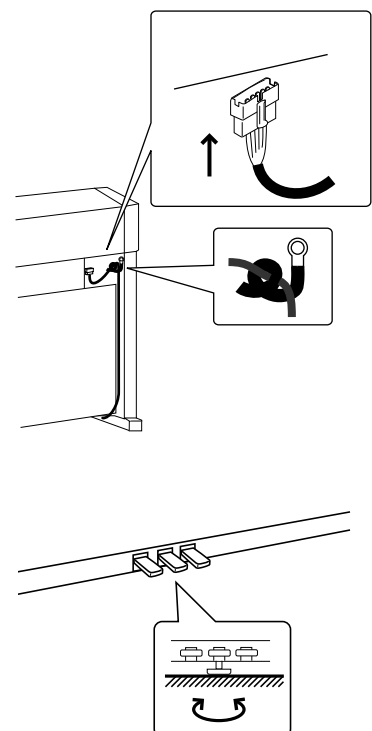

ANBRINGUNG DES KOPFHÖRERHALTERS

1. Schrauben Sie den Kopfhörerhalter mit zwei Schrauben (M4 x 12) in die Löcher neben den Kopfhörerbuchsen.

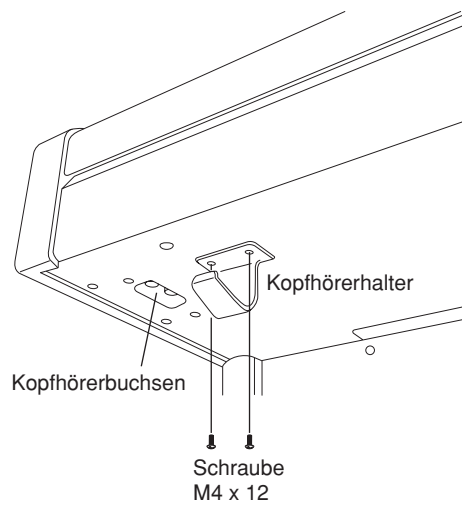

CA5E Technische Daten

Die Maße und das Gewicht des CA5E schwarz poliert weichen vom normalen CA5 ab. Bitte ersetzen Sie die Daten auf Seite 49 in der beiliegenden Bedienungsanleitung mit den folgenden Daten.

Abmessungen (B x T x H) (ohne Notenhalter)	1388 x 505 x 895 (mm)
Gewicht	75 kg

MONTAGE DU SUPPORT

Avant de commencer le montage de votre CA5, vous devez lire et vous familiariser avec les instructions de montage ci-dessous. Ensuite déballez soigneusement le piano et assurez-vous de la présence des pièces nécessaires au montage.

PIECES INCLUSES

Panneau latéral (A)	2 pcs.
Panneau arrière (B)	1 pc.
Pédalier (C)	1 pc.
Panneau avant latéral (D)	1 pc.
Vis (E) (M6 x 25)	4 pcs.
Vis (F) (M4 x 12)	4 pcs.
Vis (G) (ø4 x 20)	6 pcs.
Vis (H) (M4 x 16)	4 pcs.
Butée réglable (I)	1 pc.
Rondelle (J)	4 pcs.
Support Casque	1 pc.

M6 x 25

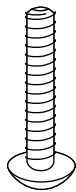

(E)

M4 x 12

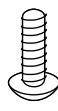

(F)

ø4 x 20

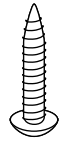

(G)

M4 x 16

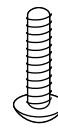

(H)

Butée réglable



(I)

Rondelle



(J)

Vue de dessous

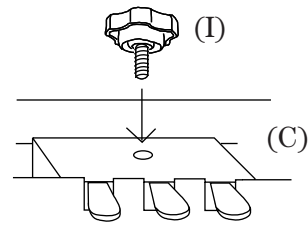

1. Insérez la vis de réglage (vis ajustant la hauteur du pédalier, I) au Pédalier (C).

2. Détachez le câble des pédales sous l'ensemble du pédalier.

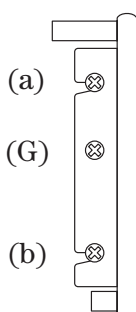
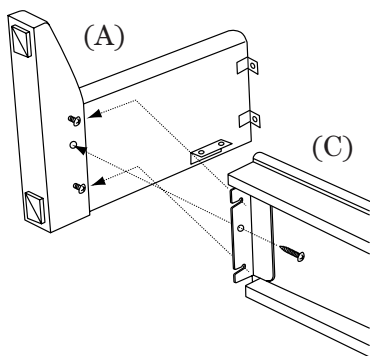

3. Insérez les encoches de la pièce métallique située à l'extrémité du Pédalier (C) sur les vis (a) et (b) du Panneau latéral. Installez la vis de blocage (G) puis serrez les vis (a) et (b). Répétez cette procédure à l'autre extrémité du Pédalier, puis relevez le support assemblé.

4. Positionnez le panneau arrière (B) derrière le pédalier (C) et devant les fixations métalliques des panneaux latéraux (A).

5. Bloquez les panneaux latéraux (A) et le panneau arrière (B) à l'aide des 4 vis (F).

6. Bloquez le pédalier (C) et le panneau arrière (B) avec les 4 vis (G).

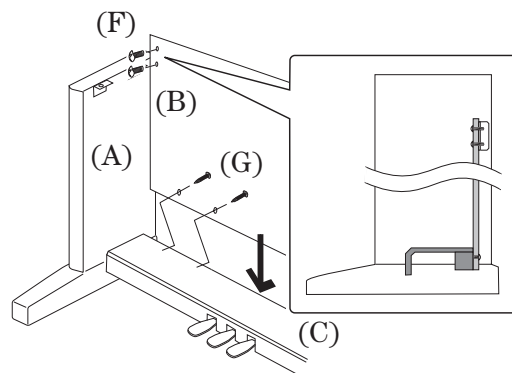

AVERTISSEMENT:

Afin d'éviter tout incident, ne soulevez pas la partie centrale par les extrémités.

7. L'opération suivante nécessite une personne de chaque côté de la partie centrale. Soulevez la partie centrale à deux mains, une placée sous l'avant l'autre sous l'arrière (surtout pas par les extrémités) et positionnez soigneusement la partie centrale sur le pied de sorte que les crochets situés sur le fond arrière de la partie centrale se trouvent à l'intérieur des panneaux (A) et approximativement à 1/3 de l'extrémité arrière des panneaux (voir illustration).

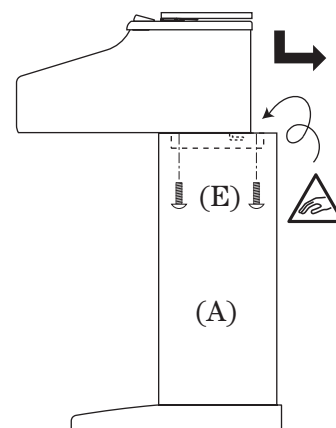

8. En maintenant fermement la partie centrale par le dessous, faites-la glisser vers l'arrière du pied jusqu'à ce que les crochets s'engagent dans les tenons de la partie arrière des panneaux latéraux (A).

Ce système de fixation est conçu pour empêcher la partie centrale de basculer pendant la fixation des vis. Maintenez une main sous l'avant de la partie centrale et appuyez sur l'avant pour vous assurer que les crochets sont proprement enfoncés.

9. Bloquez la partie centrale avec les 4 vis.

AVERTISSEMENT:

Assurez-vous que le piano est bien fixé (avec les vis) sur sa base (pied).

S'il ne l'est pas, le piano peut se détacher de sa base et s'endommager ou vous blesser.

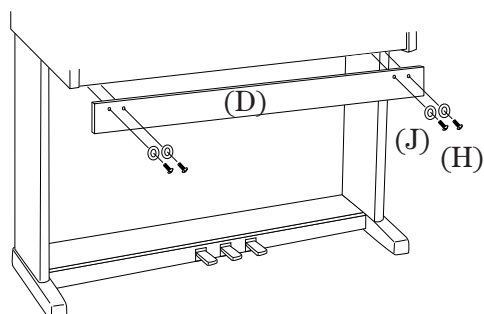

10. Fixez le panneau avant latéral (D) devant les enceintes avec les 4 vis (H) munies de leur rondelle (J).

11. Enfichez le cordon de connexion venant du pédalier dans le jack de la partie centrale et fixez-le par l'attache située sur le panneau latéral.

12. Tournez la vis de réglage de support (située sous le pédalier) jusqu'à ce que le pédalier soit en contact franc avec le sol. Si le sol est recouvert de moquette, glissez une coupelle de protection sous la vis afin que le support prenne bien appui sur le sol. Appuyez sur une des pédales avec votre pied. Si la barre de pédalier s'incurve, réglez la vis du support jusqu'à ce qu'il n'y ait plus de déformation.

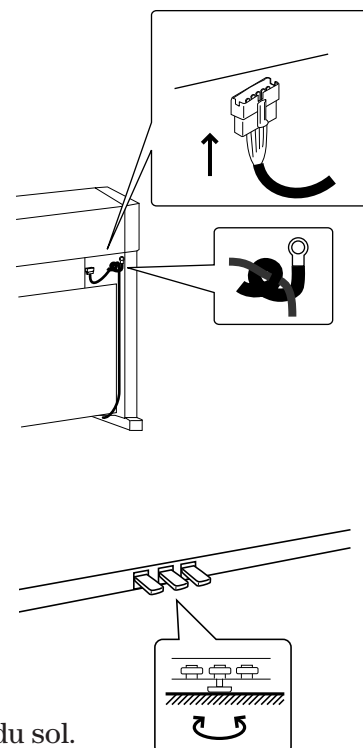
**AVERTISSEMENT:**

Avant de déplacer votre piano, relever le support afin de le dégager du sol.

FIXATION DU SUPPORT CASQUE

1. Fixez le support casque avec deux vis (M4x12) dans les trous jouxtant les prises casque.

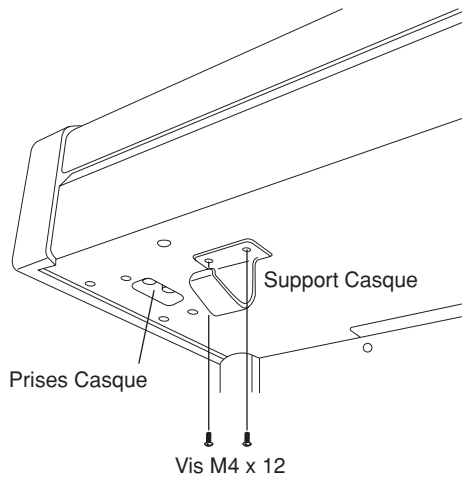

CA5E Fiche Technique

Les dimensions et le poids du CA5 Ebony Polish ne sont pas les mêmes que pour le CA5 normal. Merci de remplacer les données de la page 49 du manuel de l'utilisateur par celles qui suivent.

Dimensions (W x D x H) (sans porte partition)	1388 x 505 x 895 (mm)
Poids (sans banquette)	75 kg

MONTAJE DEL STAND

Antes de empezar con el montaje de su CA5, lea las siguientes instrucciones de montaje para familiarizarse. Después, desembale cuidadosamente el piano y contrástelo con la lista de piezas.

PIEZAS QUE SE INCLUYEN

Panel Lateral (A)	2 pcs.
Panel Trasero (B)	1 pc.
Tabla Pedal (C)	1 pc.
Cubre Altavoces (D)	1 pc.
Tornillos (E) (M6 x 25)	4 pcs.
Tornillos (F) (M4 x 12)	4 pcs.
Tornillos (G) (ø4 x 20)	6 pcs.
Tornillos (H)	4 pcs.
Regulador (I)	1 pc.
Arandela (J)	4 pcs.
Soporte de los auriculares	1 pc.

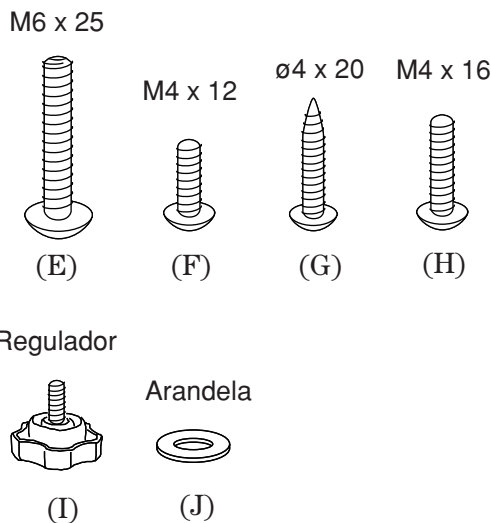

Vista Inferior

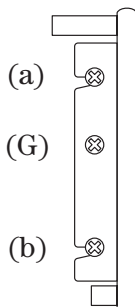
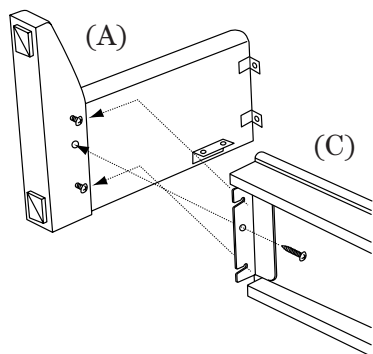
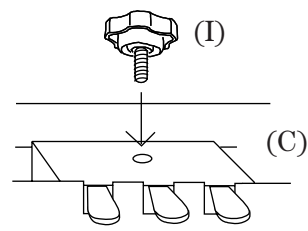

1. Inserte el regulador (I) en la Tabla de Pedal (C).

2. Desate el cable del pedal que está en el tablero del pedal (C).

3. Deslice el soporte metálico situado al final de la Tabla de Pedal (C) hacia los tornillos (a) y (b) del Panel Lateral (A). Ajuste los tornillos (G), y luego los tornillos (a) y (b). Repita este procedimiento en el otro lado de la Tabla de Pedal, y finalmente levante el montaje del stand completado.

4. Sostenga el Panel Trasero (B) detrás de la Tabla Pedal (C) y frente al ajuste de metal los Paneles laterales (A).

5. Ajuste los Paneles Laterales (A) y el Panel Trasero (B) con cuatro tornillos (F).

6. Ajuste la Tabla Pedal (C) y el Panel Trasero (B) con cuatro tornillos (G).

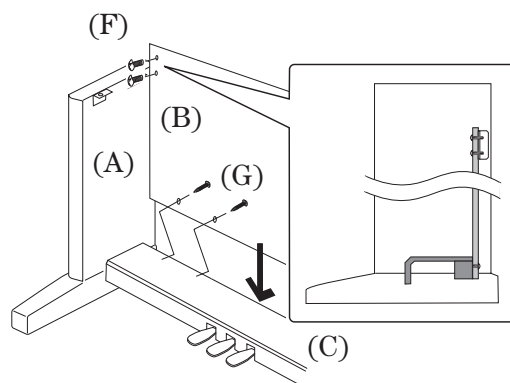

ADVERTENCIA:

Para evitar daños personales, no manipule la unidad principal de los extremos.

7. En el siguiente paso se requiere de una persona en cada extremo del piano. Agarren la unidad con ambas manos, una bajo el frontal y la otra bajo la parte de atrás (recuerde, no por los extremos) y cuidadosamente centren el piano sobre el soporte de tal modo que los ganchos soporte situados en la parte de debajo por detrás del teclado se enganchen en los Paneles Laterales (A) del Soporte y aproximadamente a un tercio del final de estos, justo sobre los bordes de los Paneles Laterales (Vea gráfico a la derecha).

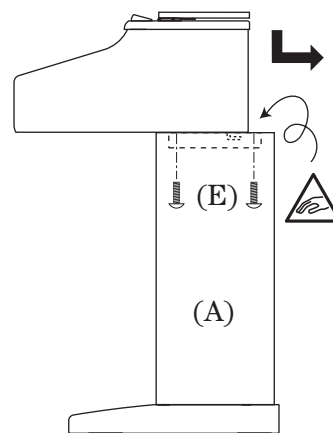

8. Sujetando firmemente el piano por debajo, deslice la unidad hacia la parte de atrás del soporte hasta que los ganchos encajen con los de la parte de atrás de los Paneles Laterales (A). Este enganche está diseñado para evitar que el piano se incline hacia delante mientras se realiza la introducción de los tornillos. Mantenga una mano bajo el frontal del piano y presione con la otra hacia abajo para asegurarse que los enganches han sido correctamente encajados.

9. Ajuste el piano al soporte con cuatro tornillos (E).

ADVERTENCIA:

Asegúrese de atornillar bien el piano al soporte, para evitar la caída que podría causar averías.

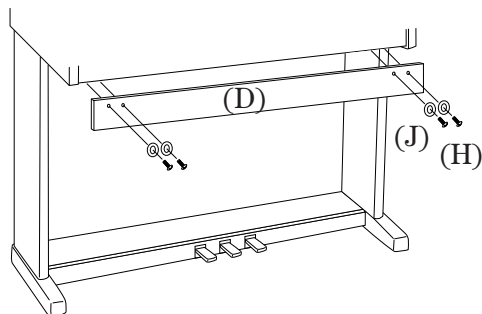

10. Ajuste el Cubre Altavoces (D) en frente de las cajas de altavoces con cuatro tornillos (H) a través de las arandelas (J).

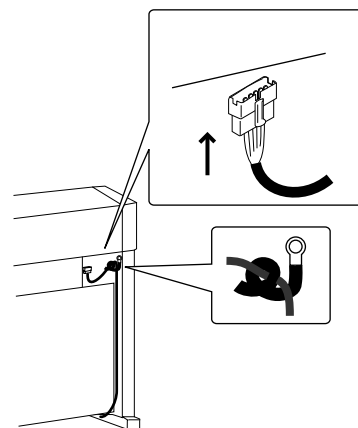

11. Inserte el cable de conexión del Pedal en el jack de Pedal del Piano y ajústelo con la abrazadera del Panel Lateral.

12. Baje el ajustador (instalado en la parte inferior de la Tabla Pedal) hasta que haga firme contacto con el suelo. Si hubiera moqueta, sitúe un trozo de material rígido bajo el ajustador para que sobre la moqueta haga las veces de un suelo firme. Presione cualquier pedal con el pie. Si la barra del pedal se flexiona, baje el ajustador hasta que ceda lo mínimo.

ADVERTENCIA:

Antes de mover su piano, suba el ajustador para que se separe del suelo.

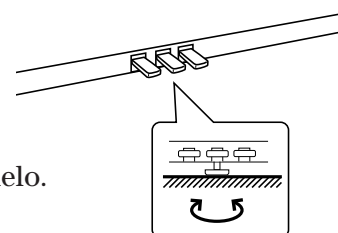

SUJETANDO EL SOPORTE DE LOS AURICULARES

1. Sujete el soporte de los auriculares con dos tornillos (M4 x 12) a los agujeros que están a lado de la clavija de los auriculares.

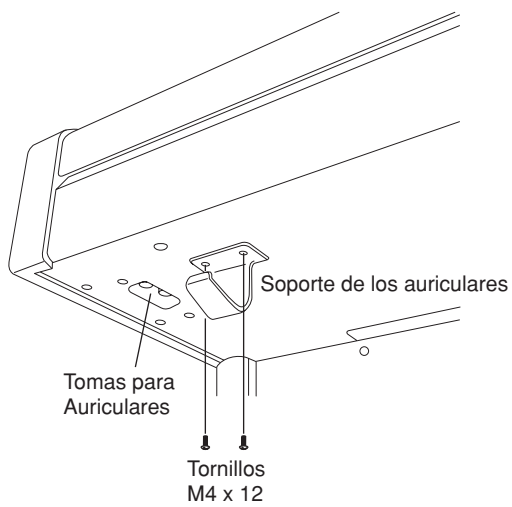

CA5E Especificaciones

Las dimensiones y peso del CA5 Ébano Pulido son diferentes del CA5 normal. Por favor sustituya los datos incluidos en la página 47 del Manual del usuario con los siguientes:

Dimensiones (lar x an x alt) (sin atril)	1388 x 505 x 895 (mm)
Peso (sin banco)	75 kg

MONTAGGIO DEL SUPPORTO

Prima di montare il vostro CA5 leggete attentamente le indicazioni che seguono.

Poi disimballate con cura lo strumento e controllate che tutte le parti coincidano con l'elenco

COMPONENTI FORNITI

Pannelli Laterali (A)	2 pcs.
Pannello Posteriore(B)	1 pc.
Pedaliera (C)	1 pc.
Tavola Anteriore (D)	1 pc.
Viti (E) (M6 x 25)	4 pcs.
Viti (F) (M4 x 12)	4 pcs.
Viti (G) (ø4 x 20)	6 pcs.
Viti (H) (M4 x 16)	4 pcs.
Vite di Regolazione (I)	1 pc.
Rondella (J)	4 pcs.
Supporto per la cuffia	1 pc.

M6 x 25

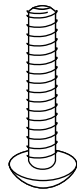

(E)

M4 x 12

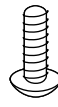

(F)

ø4 x 20

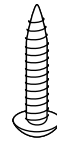

(G)

M4 x 16

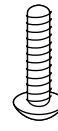

(H)

Vite di Regolazione



(I)

Rondella



(J)

Veduta parte inferiore

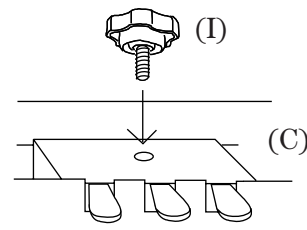

1. Inserite la vite di regolazione del pedale (I) nella pedaliera (C).

2. Slegate il cavo del pedale dalla base della pedaliera (C).

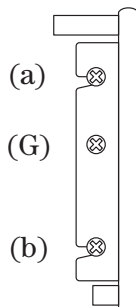
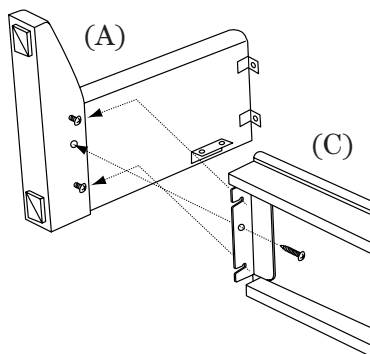

3. Far scivolare la piastra metallica posta alla fine della pedaliera (C) verso le viti (a) e (b) del pannello laterale (A). Fissare la vite (G) quindi le viti (a) e (b). Ripetere questa procedura sull'altro lato della pedaliera e alzare il supporto completamente montato.

4. Posizionate il pannello posteriore (B) dietro la pedaliera (C) e di fronte ai fori di fissaggio dei pannelli laterali (A).

5. Fissate il pannello posteriore (B) ai supporti laterali (A) con 4 viti (F).

6. Fissate la pedaliera (C) al pannello posteriore (B) con 4 viti (G).

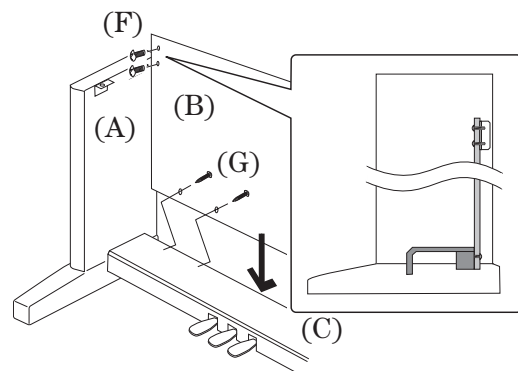

ATTENZIONE:

Al fine di evitare danni alla persona, non movimentate la tastiera sollevandola dalla parte finale.

7. Ora sono necessarie due persone che devono afferrare con entrambe le mani la tastiera (una mano sulla parte anteriore ed una su quella posteriore-non finale-) e posizionarla con molta attenzione sopra i supporti in modo che i ganci sul retro della tastiera si trovino all'interno dei pannelli laterali (A). Circa un terzo dei supporti rimane esposta (vedere illustrazione a lato).

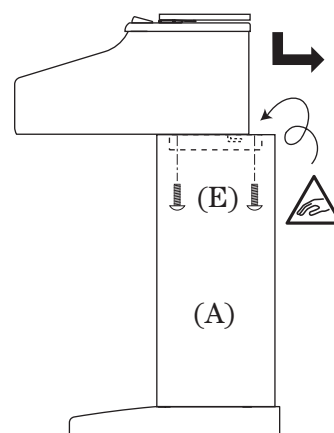

8. Mantenendo salda la presa sulla parte anteriore della tastiera, far scivolare quest'ultima verso la fine dei supporti sino a che i ganci si uniscono. Questo sistema a ganci è progettato per evitare che la tastiera scivoli fuori sede mentre si inseriscono le viti. Tenere una mano sotto la parte frontale della tastiera e fare pressione su tale parte per assicurarsi che i ganci siano ben fissati.

9. Fissate la tastiera ai supporti con 4 viti (E).

ATTENZIONE:

Assicuratevi che il pianoforte venga fissato al supporto con le viti. In caso contrario il pianoforte potrebbe cadere e causare danni e lesioni fisiche.

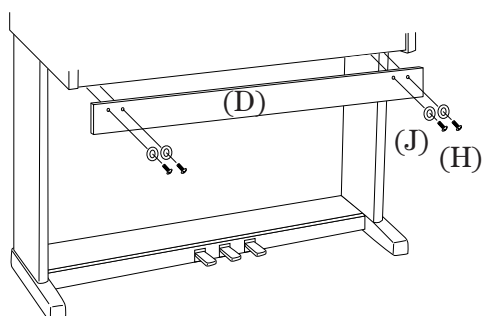

10. Fissate la tavola anteriore (D) con 4 viti (H) con le quattro rondelle (J).

11. Inserite il cavo di connessione del pedale che fuoriesce dalla pedaliera alla relativa presa e fissate al morsetto del pannello laterale.

12. Ruotate verso il basso il regolatore che troverete sotto la pedaliera sino ad ottenere una presa stabile con il pavimento. In caso di moquette utilizzate coppette appuntite che evitano lo scivolamento dello strumento. Pigiare con i piedi i pedali: se la base flette abbassate maggiormente il regolatore sino a ridurre il più possibile la flessione.

ATTENZIONE:

Quando dovete spostare lo strumento ruotate verso l'alto il regolatore.

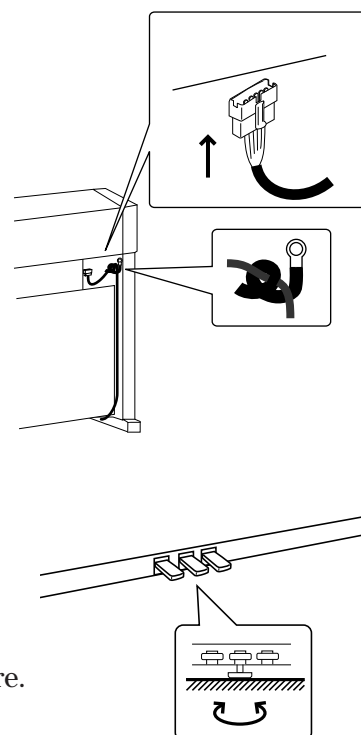

FISSAGGIO DEL SUPPORTO CUFFIA

1. Fissate il gancio di supporto della cuffia con due viti (M4 x 12) ai fori posizionati vicino alla presa della cuffia.

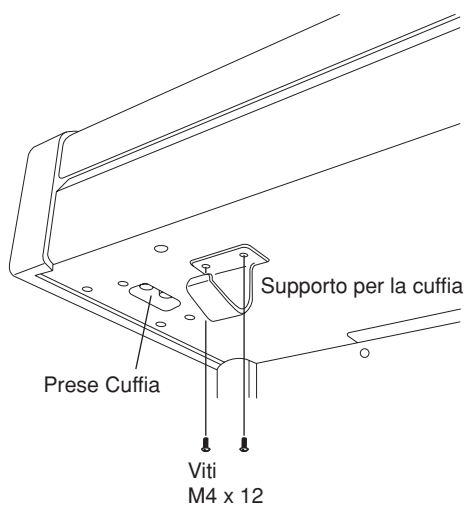

CA5E Dati Tecnici

Le dimensioni ed il peso del CA5 nero lucido sono differenti da quelle del normale CA5. Sostituire i dati contenuti a pag. 47 del manuale allegato, con quelli sotto riportati.

Dimensioni (L x P x A) (senza leggio)	1388 x 505 x 895 (mm)
Peso (senza sgabello)	75 kg